



Abanico de Pared (26")

CARACTERÍSTICAS

- Pintura electrostática.
- Motor 100% de cobre.
- Alta potencia y alto caudal.
- Dos aspas en la hélice.
- Tres velocidades.
- Ajustable en la vertical.

USOS

Iglesias, talleres, restaurantes al aire libre, bodegas, naves industriales.

Abanico de pared (26")

Modelo	Velocidad RPM	Potencia W	Tensión Volts	Caudal a descarga libre / CFM	Cantidad por caja	Peso aprox. por caja kg
FB-65	1400 3 Velocidades	230	110	7,250	1	18 kg

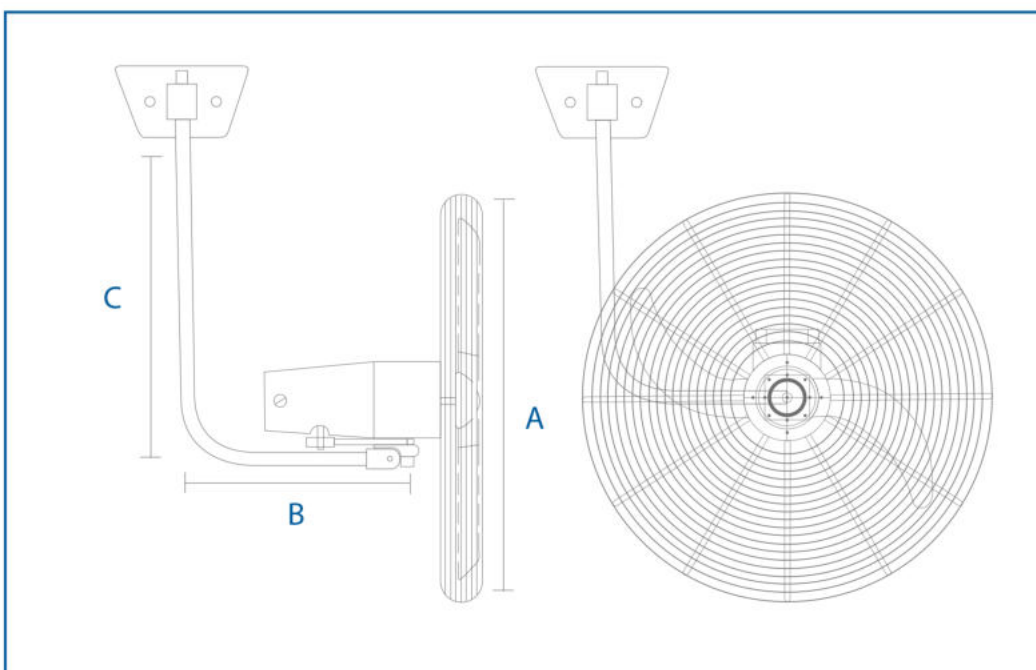

	FB-65
A	28 1/2
B	15 1/8
C	12
Hélice	26"Ø