



## Abanico de Pared (30")

### CARACTERÍSTICAS

- Pintura electrostática.
- Motor 100% de cobre.
- Alta potencia y alto caudal.
- Tres aspas en la hélice.
- Tres velocidades.
- Ajustable en la vertical.

### USOS

Iglesias, talleres, restaurantes al aire libre, bodegas, naves industriales.

## Abanico de Pared (30")

Modelo	Velocidad RPM	Potencia W	Tensión Volts	Caudal a descarga libre / CFM	Cantidad por caja	Peso por caja (kg)
FB-75	1400 3 velocidades	350W	110	10,250 CFM	1	21

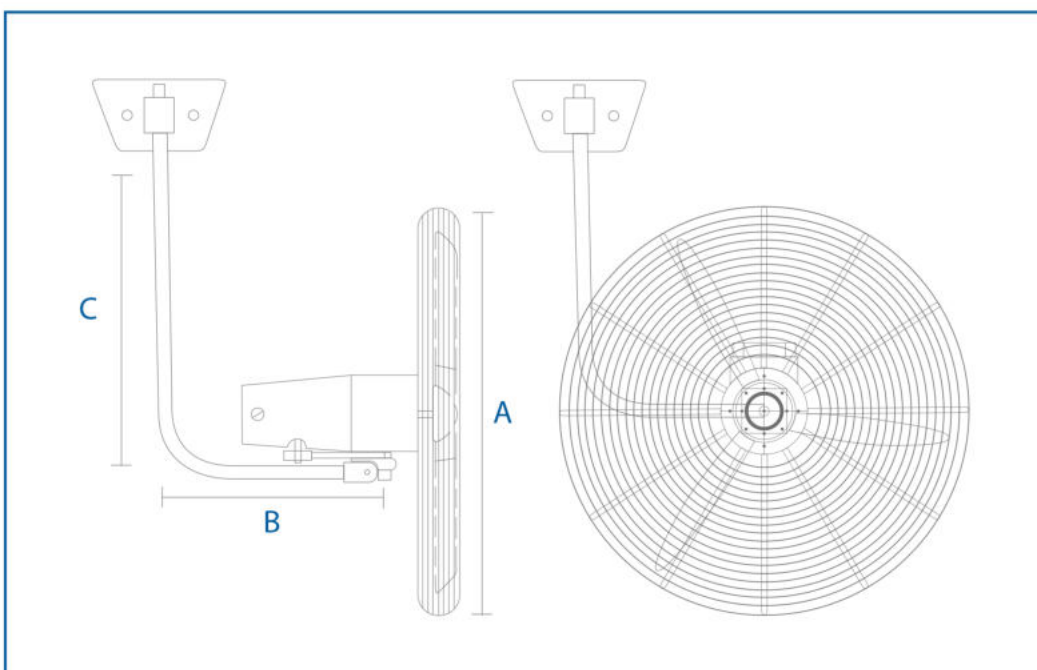

	FB-75
A	32 1/2
B	15 1/8
C	12
Hélice	30"Ø